

studio

SPRIEVODCA INŠTALÁCIOU
A NASTAVENÍM

Model PP39L

Poznámky, varovania a výstrahy

 **POZNÁMKA:** POZNÁMKA uvádza dôležité informácie, ktoré umožňujú lepšie využitie počítača.

 **VAROVANIE:** VAROVANIE naznačuje, že existuje riziko poškodenia hardvéru alebo straty údajov a ponúka vám spôsob, ako sa tomuto problému vyhnúť.

 **VÝSTRAHA:** VÝSTRAHA naznačuje možné poškodenie, zranenie osoby alebo smrť.

Ak ste zakúpili počítač Dell™ radu n, odkazy na operačné systémy Microsoft® Windows® uvedené v tomto dokumente sa na váš počítač nevzťahujú.

Informácie v tejto príručke sa môžu zmeniť bez predchádzajúceho upozornenia.

© 2008 Dell Inc. Všetky práva vyhradené.

Reprodukcia ktorejkoľvek časti týchto materiálov akýmkoľvek spôsobom bez písomného súhlasu spoločnosti Dell je prísne zakázaná.

Ochranné známky použité v texte: *Dell*, logo *DELL*, *Wi-Fi Catcher*, *YOURS IS HERE*, a *DellConnect* sú ochranné známky spoločnosti Dell Inc.; *Intel* a *Core* sú registrované ochranné známky a *Core* je ochranná známka spoločnosti Intel Corporation v Spojených štátoch a ostatných krajinách; *Microsoft*, *Windows* a *Windows Vista* sú buď ochranné známky alebo registrované ochranné známky spoločnosti Microsoft Corporation v Spojených štátoch a ostatných krajinách.; *Bluetooth* je registrovaná ochranná známka vlastnená spoločnosťou Bluetooth SIG, Inc. a je používaná spoločnosťou Dell podľa licencie.

Ostatné ochranné známky a obchodné názvy sa v tejto príručke môžu používať ako odkazy na spoločnosti, ktoré si uplatňujú nárok na tieto známky a názvy ich výrobkov. Spoločnosť Dell Inc. sa zrieka akéhokoľvek vlastníckeho nároku na iné, než jej vlastné ochranné známky a obchodné názvy.

Október 2008

Č. dielu H121K

Rev. A00

Obsah

Inštalácia a nastavenie laptopu Studio	5	Vyberanie a výmena batérie	22
Skôr ako svoj počítač nainštalujete a nastavíte	5	Používanie optickej mechaniky	23
Pripojenie sieťového adaptéra	6	Funkcie softvéru	24
Pripojte sieťový kábel (voliteľný)	7	Riešenie problémov	27
Stlačte hlavný vypínač	8	Signalizačné kódy	27
Nastavenie systému Windows Vista®	9	Problémy so sieťou	29
Pripojenie na Internet (voliteľné)	9	Problémy s napájaním	29
Používanie laptopu Studio	12	Problémy s pamäťou	30
Funkcie na pravej strane	12	Blokovanie a problémy softvéru	31
Funkcie na ľavej strane	16	Používanie nástrojov podpory	33
Skrinka počítača a funkcie klávesnice	18	Stredisko technickej podpory Dell	33
Prvky na ovládanie médií	19	Systémové hlásenia	34
Funkcie displeja	21	Sprievodca riešením problémov s hardvérom	36
		Nástroj Dell Diagnostics	37

Obnovenie vášho operačného systému	39
Obnovenie systému	39
Dell Factory Image Restore	41
Reinštalácia operačného systému	42
Pomocník	45
Technická podpora a zákaznícke služby	46
DellConnect™	46
Online služby	47
Služba AutoTech	48
Informácie o produkte	48
Vrátenie tovaru za účelom záručnej opravy alebo vrátenia peňazí.	49
Skôr než zavoláte	50
Kontaktovanie spoločnosti Dell	51

Vyhľadanie ďalších informácií a zdrojov	52
Technické údaje	55
Príloha	65
Oznámenie o produkte Macrovision	65
Register	66

Inštalácia a nastavenie laptopu Studio

Táto časť obsahuje informácie o inštalácii a nastavení vášho laptopu Studio 1555 a o pripojení periférnych zariadení.

Skôr ako svoj počítač nainštalujete a nastavíte

Pri umiestnení svojho počítača zabezpečte, aby ste mali ľahký prístup k napájaciemu zdroju, primerané vetranie a rovnú plochu pre jeho umiestnenie.

Obmedzené prúdenie vzduchu okolo laptopu Studio môže spôsobiť prehriatie počítača. Prehriatiu môžete predísť, ak na zadnej strane počítača ostanú voľné aspoň 10,2 cm (4 palce) a na ostatných stranách najmenej 5,1 cm (2 palce). Zapnutý počítač nikdy nekladajte do uzavretého priestoru, ako je skriňa alebo zásuvka.

 **VÝSTRAHA:** Nezakrývajte vetracie otvory. Dajte pozor, aby sa do nich nedostali žiadne predmety, a dbajte na to, aby sa v nich nehromadil prach. Keď váš počítač Dell™ beží, nekladajte ho do prostredia s nedostatočným prúdením vzduchu ako napr. do uzavretej aktovky. Obmedzenie prúdenia vzduchu môže poškodiť počítač alebo spôsobiť požiar. Keď sa počítač zohreje, automaticky zapne ventilátor. Zvuk ventilátora je normálny a nenaznačuje žiadny problém s ventilátorom ani s počítačom.

 **VAROVANIE:** Umiestnenie alebo navŕšenie ťažkých alebo ostrých predmetov na počítač môže spôsobiť jeho trvalé poškodenie.

Pripojenie sieťového adaptéra

Pripojte sieťový adaptér k počítaču a potom ho zastrčte do elektrickej zásuvky v stene alebo na prepäťovej ochrane.

⚠ VÝSTRAHA: Sieťový adaptér funguje s elektrickými zásuvkami na celom svete. Elektrické zásuvky a rozvodky sa však v rôznych krajinách líšia. Použitie nekompatibilného kábla alebo nevhodné pripojenie kábla na elektrickú rozvodku alebo zásuvku môže spôsobiť požiar alebo poškodenie zariadenia.

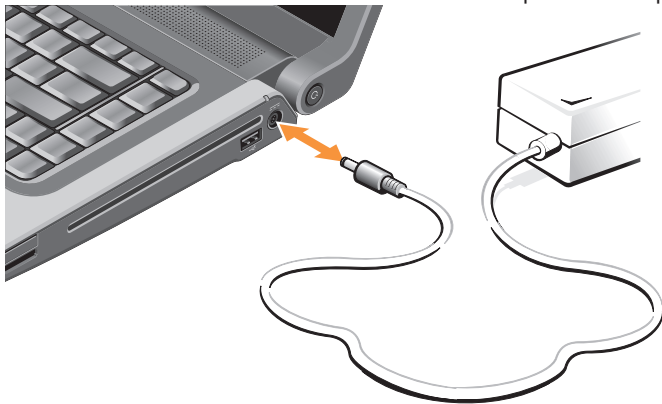

Pripojte sieťový kábel (voliteľný).

Ak mienite použiť pripojenie na káblovú sieť, zastrčte sieťový kábel.



Stlačte hlavný vypínač.



Nastavenie systému Windows Vista®

Váš počítač Dell má predinštalovaný systém Windows Vista. Pri prvom spustení systému Windows Vista postupujte podľa pokynov na obrazovke. Tieto kroky sú povinné. Obrazovky vás povedú rôznymi procedúrami včítane prijatia licenčných podmienok, nastavenia preferencií a nastavenia internetového spojenia.

 **VAROVANIE:** Neprerušujte proces nastavenia operačného systému. Ak by ste tak urobili, váš počítač sa môže stať nepoužiteľný.

Pripojenie na Internet (voliteľné)

 **POZNÁMKA:** ISP (poskytovatelia internetových služieb) a ich ponuky sa v jednotlivých krajinách odlišujú.

Ak sa chcete pripojiť na Internet, budete potrebovať externý modem alebo pripojenie na sieť a poskytovateľa internetových služieb (ISP).

 **POZNÁMKA:** Ak externý modem USB alebo adaptér WLAN netvorí súčasť vašej pôvodnej objednávky, môžete si ho zakúpiť na webovej stránke Dell na adrese **www.dell.com**.

Nastavenie káblového pripojenia na Internet

Ak používate telefonické pripojenie, pripojte telefónnu linku k externému USB modemu (voliteľnému) a k telefónnej zásuvke na stene ešte pred nastavením svojho pripojenia na Internet. Ak používate pripojenie cez DSL alebo káblový/satelitný modem, kontaktujte vášho ISP alebo mobilného operátora, aby ste získali pokyny pre nastavenie, a pozrite si „Nastavenie internetového pripojenia“ na strane 10.

Nastavenie bezdrôtového pripojenia

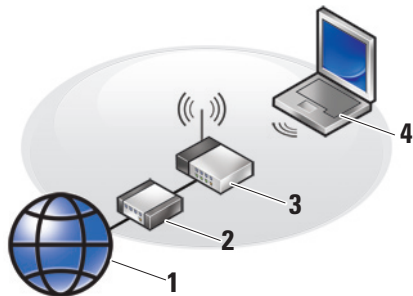

1. internetová služba
2. kábel alebo modem DSL
3. bezdrôtový smerovač
4. prenosný počítač s kartou pre bezdrôtovú sieť

Pre ďalšie informácie o nastavení a používaní vašej bezdrôtovej siete si prečítajte dokumentáciu k vášmu počítaču alebo smerovaču.

Bezdrôtové pripojenie na Internet môžete použiť až keď sa pripojíte k bezdrôtovému routeru.

Nadviazanie spojenia s bezdrôtovým smerovačom:

1. Uložte a zatvorte všetky otvorené súbory a ukončíte všetky otvorené programy.
2. Kliknite na tlačidlo **Štart**  → **Pripojiť k...**
3. Pri dokončení nastavenia postupujte podľa pokynov na obrazovke.

Nastavenie pripojenia k Internetu

Postup pri nastavení pripojenia na Internet prostredníctvom poskytnutého odkazu ISP na pracovnej ploche:

1. Uložte a zatvorte všetky otvorené súbory a ukončíte všetky otvorené programy.
2. Kliknite na ikonu poskytovateľa pripojenia na pracovnej ploche systému Microsoft® Windows®.
3. Pri dokončení nastavenia postupujte podľa pokynov na obrazovke.

Ak na pracovnej ploche nemáte ikonu ISP alebo chcete nastaviť internetové pripojenie cez iného ISP, vykonajte kroky v nasledujúcej časti.

 **POZNÁMKA:** Ak sa nemôžete pripojiť na Internet, ale v minulosti sa vám to úspešne podarilo, je možné, že služba ISP má výpadok. Kontaktujte svojho ISP a overte stav poskytovania služieb, alebo sa neskôr pokúste znovu pripojiť.

 **POZNÁMKA:** Informácie o svojom ISP majte poruke. Ak nemáte ISP, Sprievodca pripojením na Internet vám pomôže získať ISP.

1. Uložte a zatvorte všetky otvorené súbory a ukončíte všetky otvorené programy.
2. Kliknite na položku **Štart**  → **Ovládacie panely**.
3. V časti **Sieť a Internet** kliknite na položku **Pripojiť k Internetu**.
Zobrazí sa okno **Pripojiť k Internetu**.

4. V závislosti od požadovaného spôsobu pripojenia kliknite na **Širokopásmové pripojenie (PPPoE)**, alebo **Telefonické pripojenie**:

- a. Možnosť **Širokopásmové pripojenie** zvolte v prípade, že používate modem DSL, satelitný modem, káblový modem alebo pripojenie pomocou bezdrôtovej technológie.
- b. Vyberte možnosť **Telefonické pripojenie**, ak sa chcete pripojiť pomocou voliteľného modemu USB pre vytáčané pripojenie alebo pomocou pripojenia ISDN.

 **POZNÁMKA:** Ak neviete, ktorý typ pripojenia máte zvoliť, kontaktuje vášho ISP.

5. Pri dokončení nastavenia postupujte podľa pokynov na obrazovke a používajte informácie o nastavení poskytnuté vašim ISP.

Používanie laptopu Studio

Váš laptop Studio 1555 má rôzne indikátory, tlačidlá a funkcie, ktoré poskytujú informácie na prvý pohľad a skratky pre bežné úlohy, ktoré vám šetria čas.

Funkcie na pravej strane

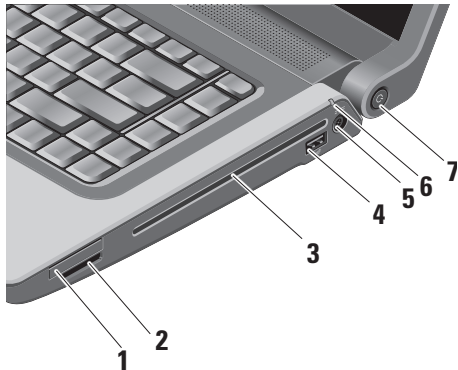

- 1  **Slot pre kartu ExpressCard** – podporuje jednu kartu ExpressCard. Slot pre kartu ExpressCard má rozmer 34 mm.

 **POZNÁMKA:** Laptop sa dodáva s plastovou záslepkou inštalovanou v zásuvke kariet ExpressCard. Záslepka chráni nepoužívané zásuvky pred prachom a inými čiastočkami. Uchovajte si záslepku, aby ste ju použili, keď nebude v zásuvke žiadna karta ExpressCard. Záslepky z iných počítačov nemusia byť vhodné pre váš počítač.

2

SD/MMC - MS/Pro - xD

Čítačka pamäťových kariet 8 v 1 –

poskytuje rýchly a pohodlný spôsob prezerania a zdieľania digitálnych fotografií, hudby, videí a dokumentov uložených na nasledujúcich digitálnych pamäťových kartách:

- pamäťová karta Secure Digital (SD),
- karta Secure Digital Input Output (SDIO),
- karta Multi Media Card (MMC),
- Memory Stick,
- Memory Stick PRO,
- karta xD-Picture Card (typ - M a typ - H),
- Hi Speed-SD,
- Hi Density-SD.



POZNÁMKA: Počítač sa dodáva s plastovou záslepkou inštalovanou v zásuvke pamäťových kariet. Záslepka chráni nepoužité zásuvky pred prachom a inými čiastočkami. Uchovajte si záslepku, aby ste ju použili, keď nebude v zásuvke žiadna pamäťová karta. Záslepky z iných počítačov nemusia byť vhodné pre váš počítač.

3 Optická jednotka – slúži na prehrávanie a napaľovanie diskov CD a DVD štandardnej veľkosti a tvaru (12 cm). Keď vkladáte disky, dbajte na to, aby potlačená alebo popísaná strana smerovala nahor. Pre ďalšie informácie o používaní optickej mechaniky pozrite „Používanie optickej mechaniky“ na strane 23.

4



Zásuvka USB 2.0 – slúži na pripojenie USB zariadení, ako sú myš, klávesnica, tlačiareň, externá disková jednotka alebo prehrávač MP3.

5  **Zásuvka sieťového adaptéra** – slúži na pripojenie sieťového adaptéra k napájaniu počítača a nabíjaniu batérie, keď sa počítač nepoužíva.

6  **Indikátor stavu batérie** – indikuje stav nabíjania batérie.

Stav batérie (pri prevádzke na batériu):

- Batéria je primerane nabitá – žiadna svetelná indikácia (vypnuté).
- Nabitie batérie je nízke – oranžovo bliká.
- Batéria je takmer vybitá – oranžovo svieti.

Stav batérie (pri pripojení na elektrickú sieť):







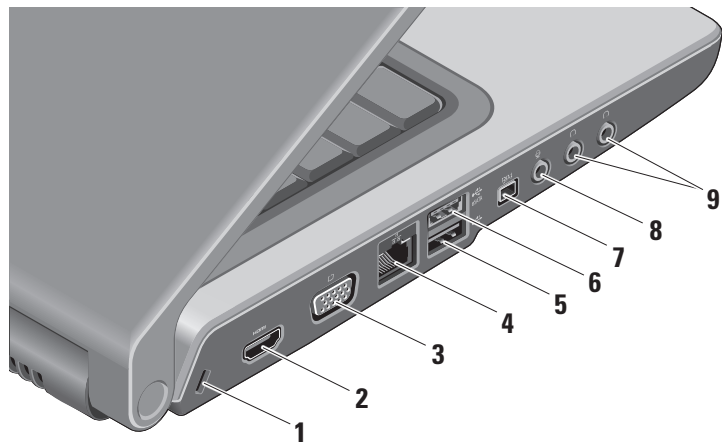

- Batéria sa nabíja – bielo svieti.
- Batéria je takmer úplne nabitá – bielo bliká.
- Batéria je plne nabitá – svetelný indikátor nesvieti.

7  **Tlačidlo a indikátor napájania** – pri stlačení zapne alebo vypne napájanie. Svetlo na tlačidle indikuje stav napájania:

- Počítač je zapnutý – bielo svieti.
- Režim spánku – bielo bliká.
- Počítač je vypnutý – nesvieti.

Funkcie na ľavej strane





- 1 **Zásuvka bezpečnostného kábla** – pripája k počítaču komerčne dostupné zabezpečovacie zariadenia proti krádeži.
 -  **POZNÁMKA:** Pred zakúpením bezpečnostného zariadenia proti krádeži sa presvedčte o tom, či je zariadenie kompatibilné so slotom bezpečnostného kábla na vašom počítači.
- 2  **Zásuvka HDMI** – HDMI (rozhranie-multimédií s vysokým rozlíšením) prenáša nekomprimovaný plne digitálny signál videa a zvuku s vysokým rozlíšením.
- 3  **Zásuvka VGA** – slúži na pripojenie monitora alebo projektora.
- 4  **Sieťová zásuvka** – ak používate pripojenie pomocou káblovej siete, touto zásuvkou sa pripája váš počítač k sieti alebo širokopásmovému zariadeniu.
- 5  **Zásuvka USB 2.0** – slúži na pripojenie USB zariadení, ako sú myš, klávesnica, tlačiareň, externá disková jednotka alebo prehrávač MP3.
- 6  **Zásuvka eSATA** – slúži na pripojenie úložných zariadení kompatibilných so štandardom eSATA ako napr. externé pevné disky alebo optické jednotky.
- 7  **Zásuvka IEEE 1394** – slúži na pripojenie vysokorýchlostných sériových multimediálnych zariadení, ako sú digitálne video kamery.
- 8  **Audio vstup/ mikrofónový konektor** – pripája sa k mikrofónu alebo vstupnému signálu pre použitie v audio programoch.

- 9  **Audio výstup/ slúchadlový konektor (2)** – slúži na pripojenie jedného alebo dvoch párov slúchadiel alebo vysielá audio signál k reproduktorom alebo zvukovému systému s napájaním. Zvukový signál je rovnaký v oboch konektoroch.

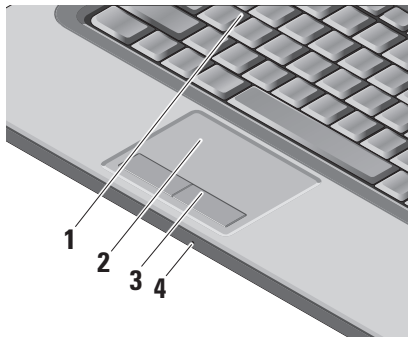
Skrinka počítača a funkcie klávesnice



- 1 **Klávesnica / Podsvietená klávesnica (voliteľne)** – ak ste si zakúpili voliteľnú klávesnicu s podsvietením, na tlačidlo F6 je ikona podsvietenia klávesnice . Voliteľná klávesnica s podsvietením ponúka ľahkú viditeľnosť v tmavom prostredí vďaka rozsvieteniu všetkých klávesových symbolov. Viac informácií o použití klávesnice nájdete v *Technologickej príručke spoločnosti Dell*.

 **Nastavenie jasnosti podsvietenia klávesnice** – stlačte klávesy <Fn> + F6 pre prepínanie medzi tromi úrovňami osvetlenia (v danom poradí).

Tri úrovne osvetlenia sú:

- plný jas osvetlenia klávesnice a dotykového panelu,
- žiadne osvetlenie,
- polovičný jas osvetlenia klávesnice a dotykového panelu.

- 2 Dotykový panel** – poskytuje funkcionality myši vo forme pohybu kurzora, ťahania alebo premiestňovania objektov a ľavý klik pri naŕuknutí povrchu. Umožňuje tiež posúvanie a približovanie.

Pre nastavenie posúvania a približovania dva krát kliknite na ikonu *dotykového panela Dell* v informačnej časti panela úloh. Na karte **Posúvanie** môžete povoliť alebo zakázať posúvanie alebo kruhové posúvanie, vybrať šírku pásma posúvania a rýchlosť posúvania.

Na karte **Gestá** môžete povoliť alebo zakázať približovanie alebo oddialovanie jedným prstom (priblíženie a oddialenie posunutím prsta nahor alebo nadol) alebo dvoma prstami (priblíženie a oddialenie rozťahnutím dvoch prstov alebo ich spojením).

- 3 Tlačidlá dotykového panelu** – poskytujú funkcie ľavého a pravého kliknutia ako na myši.

- 4 Analógový mikrofón** – ak nemáte voliteľnú vstavanú kameru s duálnym mikrofónom, tento samostatný mikrofón slúži na konferencie a chatovanie.

Prvky na ovládanie médií

Ovládanie médií je umiestnené na klávesnici. Tieto klávesy ovládajú prehrávanie CD, DVD a iných médií.

Môžete prepínať medzi **Multimediálne klávesy najprv** a **Funkčné klávesy najprv v nastavení BIOSu pod položkou Správanie sa funkčných kláves**.

Multimediálne klávesy najprv – toto je predvolené nastavenie. Multimediálne klávesy stlačte priamo. Pre funkčné klávesy stlačte <Fn> + požadovaný funkčný kláves.

Funkčné klávesy najprv – funkčné klávesy stlačte priamo. Pre multimediálne klávesy stlačte <Fn> + požadovaný multimediálny kláves.

 **POZNÁMKA: Nastavenie**
Multimediálne klávesy najprv je
aktívne iba v operačnom systéme.
Počas POST (štartovanie počítača)
stlačte priamo <F2> alebo <F12>.

Pre ovládanie médií stlačte požadovaný
kláves.

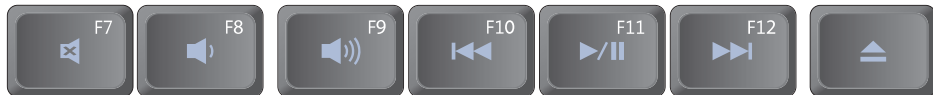



 Vypnutie zvuku

 Zníženie hlasitosti

 Zvýšenie hlasitosti

 Prehrajte predchádzajúcu stopu
alebo kapitolu

 Prehrávanie alebo pozastavenie
prehrávania

 Prehrajte nasledujúcu stopu alebo
kapitolu

 Vysunutie disku

Funkcie displeja

Na zobrazovacom paneli je pripevnená voliteľná kamera a sprievodné zdvojené mikrofóny.

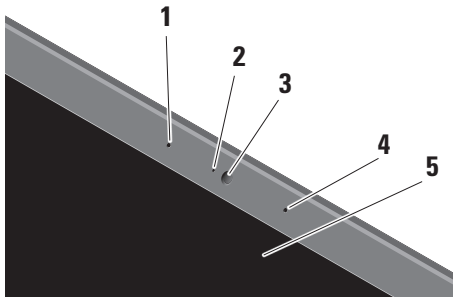

- 1 Ľavý digitálny mikrofón (voliteľný)** – v kombinácii s pravým digitálnym mikrofónom poskytuje vysoko kvalitný zvuk pre videochat a záznam hlasu.

- 2 Indikátor činnosti kamery (voliteľný)** – indikuje, kedy je kamera zapnutá alebo vypnutá. Podľa toho, čo ste si vybrali pri kúpe vášho počítača, váš počítač nemusí obsahovať kameru.

- 3 Kamera (voliteľná)** – vstavaná kamera na videozáznam, telekonferencie a čítanie. V závislosti od výberu, ktorý ste urobili pri kúpe vášho počítača, váš počítač nemusí obsahovať kameru.

Funkcia rozpoznávania tváří

FastAccess (voliteľná) – pomáha udržiavať bezpečnosť počítača Dell™. Tento pokročilý software pre rozpoznávanie tváří si zapamätá vašu tvár a minimalizuje potrebu používania prihlasovacích hesiel. Pre viac informácií kliknite na **Štart** → **Programy** → **Rozpoznanie tváří FastAccess**.

- 4 Právý digitálny mikrofón (voliteľný)** – v kombinácii s ľavým digitálnym mikrofónom poskytuje vysoko kvalitný zvuk pre videochat a záznam hlasu.
- 5 Displej** – váš displej sa môže líšiť podľa toho, čo ste si vybrali pri kúpe vášho počítača. Viac informácií o displejoch nájdete v *Technologickej príručke spoločnosti Dell*.

Vyberanie a výmena batérie



VÝSTRAHA: Použitie nekompatibilnej batérie môže zvýšiť nebezpečenstvo požiaru alebo výbuchu. Na tomto počítači sa smie používať len batéria zakúpená od firmy Dell. Nepoužívajte batérie z iných počítačov.



VÝSTRAHA: Pred demontážou batérie vypnite počítač a odpojte vonkajšie káble (včítane sieťového adaptéra).

Batériu vyberiete nasledovne:

1. Vypnite počítač a prevráťte ho.
2. Posuňte uvoľňovaciu západku batérie, až kým kliknutím nezapadne na miesto.
3. Vysuňte batériu.

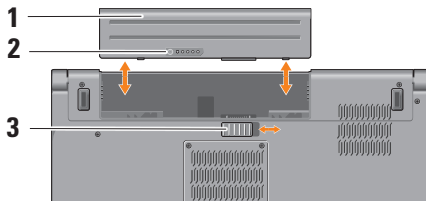

POZNÁMKA: Na počítačoch so systémom Windows Vista, sa v dutine pre batériu nachádza licenčný štítok systému Microsoft Windows.

Pri opätovnom vkladaní batérie zasúvajte ju do šachty až dotedy, kým kliknutím nezapadne na svoje miesto.

- 1 Batéria
- 2 Ukazovateľ nabitia/stavu batérie
- 3 Uvoľňovacia poistka batérie

Používanie optickej mechaniky

VAROVANIE: Nepoužívajte disky neštandardnej veľkosti alebo tvaru (vrátane minidiskov CD a DVD) – mohli by spôsobiť poškodenie jednotky.

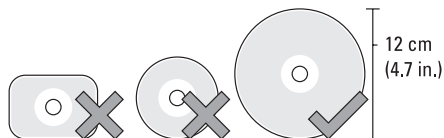

POZNÁMKA: Behom prehrávania alebo nahrávania diskov CD a DVD počítač nepresúvajte.

Používanie laptopu Studio

Umiestnite disk doprostred štrbiny na disk potlačou nahor a jemne ho potlačte dovnútra. Mechanika automaticky vtiahne disk a začne s načítavaním jeho obsahu.



Pre vysunutie disku z mechaniky stlačte ovládací kláves vysunutia disku .

Funkcie softvéru

 **POZNÁMKA:** Ďalšie informácie o funkciách popísaných v tejto časti nájdete v *Technologickej príručke Dell* na vašom pevnom disku alebo na webovej stránke technickej podpory support.dell.com.

Tvorba a komunikácia

Svoj počítač môžete používať na tvorbu prezentácií, brožúr, pohľadníc, letákov a tabuliek. Môžete tiež upravovať a prezerať digitálne fotografie a obrázky. Skontrolujte svoju objednávku softvéru inštalovaného na vašom počítači.

Po pripojení k Internetu môžete pristupovať na webové stránky, nastaviť e-mailové konto, preniesť dáta na iný počítač (upload) a nahrať si súbory zo siete na svoj počítač (download) atď.

Zábava a multimédia

Na svojom počítači môžete sledovať videá, hrať hry, tvoriť svoje vlastné CD, počúvať hudbu a stanice internetového rádia. Optická mechanika podporuje viacero formátov diskov vrátane diskov CD, Blu-ray (pokiaľ bolo zvolené v dobe zakúpenia) a diskov DVD.

Do svojho počítača si môžete stiahnuť alebo kopírovať obrázky a video súbory z prenosných zariadení, ako sú digitálne kamery a mobilné telefóny. Voliteľné softvérové aplikácie vám umožňujú organizovať a tvoriť hudbu a video súbory, ktoré sa môžu nahráť na disk, uložiť do prenosných zariadení, ako sú prehrávače MP3 a ručné zábavné zariadenia, alebo prehrávať a zhladať priamo na pripojených televízoroch, projektoroch a príslušenstve domáceho kina.

Prispôsobenie pracovnej plochy

Svoju pracovnú plochu si môžete prispôbiť zmenou vzhľadu, rozlíšenia, tapety, šetriča obrazovky atď. prostredníctvom okna

Prispôsobenie vzhľadu a zvukov.

Prístup na okno vlastnosti displeja:

1. Pravým tlačidlom myši kliknite na voľnú plochu pracovnej plochy.
2. Po kliknutí na položku **Prispôbiť** sa otvorí okno **Prispôsobenie vzhľadu a zvukov**, kde nájdete všetky možnosti nastavenia.

Prispôsobenie nastavenia spotreby energie

Použite možnosti napájania, uvedené vo vašom operačnom systéme, ku konfigurácii nastavenia energetickej spotreby vášho počítača. Systém Microsoft® Windows Vista® dodaný s počítačom Dell poskytuje tri predvolené alternatívy:

- **Doporučené spoločnosťou Dell** — táto alternatíva poskytuje plný výkon, keď ho potrebujete a šetrí výkon počas období nečinnosti.

- **Šetrenie energie** — táto alternatíva energetickej spotreby šetrí spotrebu elektriny na vašom počítači znížením výkonnosti systému, aby sa maximalizovala životnosť vášho počítača a znížilo množstvo elektriny, spotrebovanej vašim počítačom po celú dobu jeho existencie.
- **Vysoký výkon** — táto možnosť ponúka najvyššiu úroveň systémového výkonu tak, že prispôsobí rýchlosť procesora vašej činnosti a maximalizuje systémový výkon.

Zálohovanie údajov

Odporúča sa, aby ste na vašom počítači v pravidelných intervaloch záložovali svoje súbory a zložky. Zálohovanie súborov:

1. Kliknite na **Štart**  → **Ovládacie panely** → **System a údržba** → **Centrum privítania** → **Prenos súborov a nastavení**.
2. Kliknite na položku **Zálohovať súbory** alebo **Zálohovať počítač**.
3. Kliknite na tlačidlo **Pokračovať v dialógovom okne Ovládanie používateľského konta** a postupujte podľa pokynov v sprievodcovi Zálohovania súborov.

Riešenie problémov

V tejto časti nájdete informácie o odstraňovaní problémov na vašom počítači. Ak pomocou nasledujúcich pokynov nedokážete odstrániť váš problém, pozrite si „Použitie nástrojov technickej podpory“ na strane 33 alebo „Ako kontaktovať spoločnosť Dell“ na strane 51.

⚠ VÝSTRAHA: Kryt počítača smú demontovať len zaškolení opravárenskí pracovníci. Podrobné inštrukcie týkajúce sa servisu a riešenia problémov nájdete v *Servisnej príručke* na webovej stránke technickej podpory spoločnosti Dell na adrese **support.dell.com**.

Signalizačné kódy

Nasledujúce signalizačné kódy vám pomôžu odhaliť príčinu poruchy počítača.

Počet pípnutí	Charakteristika	Rozsah chyby
1	Overovanie alebo chyba kontrolného súčtu BIOS ROM. Čip BIOSu	Chyba základnej dosky, zahŕňa poškodenie BIOSu alebo chybu pamäte ROM
2	Nebola detegovaná pamäť RAM.	Nebola detegovaná žiadna pamäť.

Riešenie problémov

Počet pípnutí	Charakteristika	Rozsah chyby	Počet pípnutí	Charakteristika	Rozsah chyby
3	Chyba čipsetu základnej dosky (Čip severného alebo južného mostu, chyba DMA/IMR/časovača na platforme Intel); Chyba čipsetu	Zlyhanie základne dosky	4	Chyba čítania/zápisu RAM	Chyba pamäte
	Zlyhanie testu hodín Time-Of-Day		5	Zlyhanie napájania RTC	Chyba batérie CMOS
	Gate A20 failure (zlyhanie hradla A20)		6	Chyba video testu BIOS	Chyba video karty
	Zlyhanie vstupno-výstupného čipu		7	Zlyhanie testu vyrovnávacej pamäte procesora (iba pre procesory Intel)	Chyba procesora
	Zlyhanie testu riadiacej jednotky klávesnice		8	Displej LCD	Chyba displeja LCD

Problémy so sieťou

Drôtové pripojenia

Ak sa pripojenie k sieti prerušilo —

Sieťový kábel je uvoľnený alebo poškodený. Skontrolujte kábel, aby ste sa presvedčili, či je pripojený a nepoškodený.

Problémy s napájaním

Ak je svetelná kontrolka napájania zhasnutá — počítač je buď vypnutý alebo nie je napájaný.

- Napájací kábel znovu zasuňte do zásuvky napájania na počítači a do elektrickej zásuvky.
- Ak je počítač zapojený do rozvodky, ubezpečte sa, či je rozvodka zapojená do elektrickej zásuvky a či je zapnutá. Vynechajte zariadenia na ochranu napätia, rozvodky a elektrické predlžovacie káble, aby ste si overili, či sa počítač správne zapne.

- Testovaním pomocou iného zariadenia (napr. lampou) overte, či elektrická prípojka funguje.
- Skontrolujte pripojenie kábla sieťového adaptéru. Ak je sieťový adaptér vybavený svetelnou kontrolkou, skontrolujte, či kontrolka na adaptéri svieti.

 **POZNÁMKA:** Na sieťovom adaptéri sa nachádza signalizačná dióda napájania.

Ak svetelná kontrolka nepretržite svieti bielym svetlom a počítač nereaguje — môže nereagovať displej. Stlačte vypínač napájania pokým sa počítač nevypne a potom ho opäť zapnite. Ak problém stále pretrváva, pozrite *Technologickú príručku Dell* na webovej stránke technickej podpory Dell na **support.dell.com**.

Ak svetelná kontrolka napájania bliká bielym svetlom — počítač je v pohotovostnom režime. Stlačte kláves na klávesnici, pohnite kurzorom pomocou dotykového panelu alebo pripojenou myšou, alebo stlačte vypínač napájania, čím obnovíte normálnu činnosť.

Ak zaznamenáte poruchy, ktoré prekážajú príjmu na vašom počítači — nežiaduci signál vytvára poruchy, ktoré prerušujú alebo blokujú iné signály. Niektoré možné príčiny interferencie sú:

- predlžovacie káble napájania, klávesnice a myši,
- priveľa zariadení pripojených na elektrickej rozvodke,
- viacero rozvodiek zapojených do tej istej elektrickej zásuvky.

Problémy s pamäťou

Ak sa zobrazí hlásenie o nedostatku pamäti —

- Uložte a zatvorte všetky otvorené súbory a zatvorte všetky otvorené programy, ktoré nepoužívate a zistite, či to rieši daný problém.
- V dokumentácii k softvéru si prečítajte časť o minimálnych požiadavkách na pamäť. Ak je to potrebné, nainštalujte

d'alšiu pamäť (pozrite si *Servisnú príručku* na webovej stránke technickej podpory Dell **support.dell.com**).

- Znovu vložte pamäťové moduly (pozri *Servisnú príručku* na webovej stránke technickej podpory Dell **support.dell.com**), aby ste sa ubezpečili, že počítač úspešne komunikuje s pamäťou.

Ak sa vyskytli iné problémy s pamäťou —

- Postupujte podľa pokynov na inštaláciu pamäte (pozrite si *Servisnú príručku* na webovej stránke technickej podpory Dell **support.dell.com**).
- Skontrolujte, či je pamäťový modul kompatibilný s vaším počítačom. Váš počítač podporuje pamäť DDR2. Viac informácií o type pamäti podporovanej vaším počítačom nájdete v časti „Základné údaje“ na strane 55.
- Spustite diagnostickú pomôcku „Dell Diagnostics“ (pozri „Dell Diagnostics“ na strane 37).

- Znovu vložte pamäťové moduly (pozri *Servisnú príručku* na webovej stránke technickej podpory Dell **support.dell.com**), aby ste sa ubezpečili, že počítač úspešne komunikuje s pamäťou.

Blokovanie a problémy softvéru

Ak počítač neštartuje — presvedčte sa, či je sieťová šnúra pevne pripojená k počítaču a k elektrickej zásuvke.

Ak niektorý program prestane reagovať — ukončíte tento program:

1. Naraz stlačte <Ctrl><Shift><Esc>.
2. Kliknite na **Aplikácie**.
3. Kliknite na program, ktorý prestal reagovať.
4. Kliknite na pokyn **Ukončiť úlohu**.

Ak nejaký program opakovane padá — skontrolujte softvérovú dokumentáciu. Ak je to potrebné, program najprv odinštalujte a potom nanovo nainštalujte.

 **POZNÁMKA:** Dokumentácia softvéru alebo inštalačné CD obvykle obsahuje inštalačné pokyny.

Ak počítač prestane reagovať —

 **VÝSTRAHA:** Ak nedokážete vypnúť operačný systém, môžete stratiť dáta.

Vypnite počítač. Ak po stlačení klávesu na klávesnici alebo po pohybe myšou nenastane reakcia, stlačte hlavný vypínač na dobu min. 8 až 10 sekúnd (až kým sa počítač nevypne) a potom počítač reštartujte.

Ak je program určený pre starší operačný systém Microsoft® Windows® —

Spustíte Sprievodcu kompatibilitou programu. Sprievodca kompatibilitou programu nakonfiguruje program, aby fungoval v podobnom prostredí ako prostredie operačného systému, ktoré sa odlišuje od systému Windows Vista.

1. Kliknite na položku **Štart**  → **Ovládacie panely** → **Programy** → **Použiť starší program s touto verziou systému Windows**.

Riešenie problémov

2. Na uvítacej obrazovke kliknite na položku **Ďalej**.
3. Postupujte podľa pokynov na obrazovke.

Ak sa objaví modrá obrazovka — Vypnite počítač. Pokiaľ počítač nereaguje na stlačenie ľubovoľného klávesu na klávesnici alebo na pohyb ukazateľa či myši, stlačte a podržte hlavný vypínač aspoň 8 až 10 sekúnd, až kým sa počítač nevyvpe, a potom ho reštartujte.

Ak máte iné problémy softvérom —

- Svoje súbory okamžite zálohujte.
- Antivírusovým skenovacím programom skontrolujte pevný disk alebo DVD.
- Uložte a zatvorte všetky otvorené súbory alebo programy a vypnite počítač cez ponuku **Štart** .
- Skontrolujte softvérovú dokumentáciu alebo kontaktujte výrobcu softvéru, ktorý vám poskytne informácie týkajúce sa odstraňovania problémov.

- Presvedčte sa, či je program kompatibilný s operačným systémom, ktorý je nainštalovaný na vašom počítači.
- Presvedčte sa, či počítač spĺňa minimálne hardvérové požiadavky na používanie daného softvéru. Informácie si pozrite v dokumentácii k softvéru.
- Presvedčte sa, či je program správne nainštalovaný a nakonfigurovaný.
- Overte, či ovládače zariadenia nie sú v konflikte s programom.
- V prípade potreby program Stredisko technickej podpory Dell odinštalujte a potom ho nanovo nainštalujte.

Používanie nástrojov podpory

Stredisko technickej podpory Dell

Stredisko technickej podpory Dell vám pomôže vyhľadať službu, technickú podporu a informácie špecifické pre daný systém, ktoré potrebujete. Ďalšie informácie o stredisku technickej podpory Dell a nástrojoch technickej podpory, ktoré sú k dispozícii, získate nasledovne: Kliknite na záložku **Services** [Služby] na webovej stránke **support.dell.com**.



Aplikáciu spustíte kliknutím na ikonu na lište s úlohami. Domáca stránka poskytuje nasledujúce odkazy:

- Samostatná pomoc (odstraňovanie porúch, bezpečnosť, výkon systému, sieť/Internet, zálohovanie/obnova dát a Windows Vista),

- Upozornenia (upozornenia technickej podpory týkajúce sa vášho počítača),
- pomoc od spoločnosti Dell (technická podpora prostredníctvom DellConnect™, služieb zákazníkom, školení a príručiek, How-To Help with Dell on Call a Online Scan s PC CheckUp),
- o vašom systéme (dokumentácia k systému, informácie o záruke, informácie o systéme, aktualizácie a príslušenstvo).

V hornej časti domácej stránky strediska technickej podpory Dell sa zobrazí číslo modelu vášho systému spolu so servisnou visačkou a kódom expresného servisu.

Viac informácií o centre technickej podpory Dell nájdete v *Technologickej príručke Dell* na vašom pevnom disku alebo na webovej stránke technickej podpory Dell **support.dell.com**.

Systémové hlásenia

Ak sa na vašom počítači vyskytne problém alebo chyba, počítač môže zobrazit' systémovú správu, ktorá vám pomôže určiť príčinu a postup, potrebné k riešeniu daného problému.

 **POZNÁMKA:** Ak hlásenie, ktoré ste dostali, nie je uvedené medzi nasledujúcimi príkladmi, pozrite si buď dokumentáciu operačného systému alebo dokumentáciu programu, ktorý bol spustený, keď sa hlásenie zobrazilo. Eventuálne si pri hľadaní pomoci môžete pozrieť *Technologickú príručku spoločnosti Dell na vašom pevnom disku alebo* na webovej stránke technickej podpory Dell **support.dell.com** alebo si pozrieť časť „Ako kontaktovať spoločnosť Dell“ na strane 51.

Alert! [Výstraha!] Previous attempts at booting this system have failed at checkpoint (nnnn). [Predchádzajúce

pokusy pri zavádzaní tohto systému zlyhali pri kontrolnom bode (nnnn).] For help in resolving this problem, please note this checkpoint and contact Dell Technical Support [Pre pomoc pri riešení tohto problému si poznamenajte tento kontrolný bod a kontaktuje technickú podporu Dell.] — počítač zlyhal pri zavádzacom procese v troch po sebe nasledujúcich prípadoch pre rovnakú chybu, pozri „Ako kontaktovať spoločnosť Dell“ na strane 51 pre získanie pomoci.

CMOS checksum error [chyba kontrolného súčtu CMOS] — možné zlyhanie základnej dosky alebo značné vybitie batérie RTC. Vymeňte batériu. Eventuálne si môžete pri hľadaní pomoci pozrieť *Servisnú príručku* na webovej stránke technickej podpory Dell **support.dell.com** alebo pozrieť si „Ako kontaktovať spoločnosť Dell“ na strane 51.

CPU fan failure [Zlyhanie ventilátora CPU] — zlyhal ventilátor centrálnej procesorovej jednotky. Vymeňte ventilátor CPU. Pozrite si *Servisnú príručku* na webovej stránke technickej podpory Dell support.dell.com.

Hard-disk drive failure [Zlyhanie jednotky pevného disku] — pravdepodobná porucha jednotky pevného disku počas testu POST, pozrite časť „Ako kontaktovať spoločnosť Dell“ na strane 51, kde získate pomoc.

Hard-disk drive read failure [Chyba čítania pevného disku] — pravdepodobná porucha jednotky pevného disku počas bootovania, pozrite časť „Ako kontaktovať spoločnosť Dell“ na strane 51, kde získate pomoc.

Keyboard failure [Chyba klávesnice] — chyba klávesnice alebo uvoľnený kábel. Pre výmenu klávesnice pozrite *Servisný manuál*.

No boot device available [Nie je k dispozícii bootovacie zariadenie] — na pevnom disku nie je bootovacia partícia, alebo je uvoľnený kábel pevného disku, alebo nie je k dispozícii bootovateľné zariadenie.

- Ak je vaším bootovacím zariadením pevný disk, presvedčte sa, či sú pripojené káble a či je disk správne nainštalovaný a rozdelený na partície ako bootovacie zariadenie.
- Spustíte nastavenie systému a ubezpečte sa, že informácia o zavádzacej sekvencii je správna (pozrite si *Technologickú príručku spoločnosti Dell* na webovej stránke technickej podpory Dell support.dell.com).

No timer tick interrupt [Žiadne prerušenie časovača] — zlá funkčnosť čipu základnej dosky alebo chyba základnej dosky (pre viac informácií pozri „Ako kontaktovať spoločnosť Dell“ na strane 51).

USB over current error [Chyba nadmerného prúdu USB] — odpojte zariadenie USB. Vaše zariadenie USB si pre správnu funkciu vyžaduje vyšší príkon. Na pripojenie zariadenia USB použite externý zdroj napájania, alebo ak je zariadenie vybavené dvomi káblami, pripojte oba.

CAUTION - Hard Drive SELF MONITORING SYSTEM has reported that a parameter has exceeded its normal operating range [VÝSTRAHA - SAMOMONITOROVACÍ SYSTÉM pevného disku nahlásil, že niektorý parameter prekročil svoj normálny rozsah činnosti]. Dell recommends that you back up your data regularly [Dell odporúča pravidelné zálohovanie dát]. A parameter out of range may or may not indicate a potential hard drive problem [Parameter mimo povolený rozsah môže, ale nemusí indikovať potenciálny problém pevného disku] — chyba technológie S.M.A.R.T, možná porucha jednotky pevného disku (pre viac informácií pozri „Ako kontaktovať spoločnosť Dell“ na strane 51).

Sprievodca riešením problémov s hardvérom

Ak zariadenie nebolo detegované počas nastavenia operačného systému alebo je detegované, ale nesprávne nakonfigurované, môžete jeho nezlučiteľnosť riešiť pomocou **Sprievodcu pri riešení problémov s hardvérom**.

Sprievodcu pri riešení problémov s hardvérom spustíte nasledovne:

1. Kliknite na **Štart**  → **Pomoc a technická podpora**.
2. Do vyhľadávacieho poľa napíšete `hardware troubleshooter` a stlačte kláves <Enter>, čím spustíte vyhľadávanie.
3. Vo výsledkoch vyhľadávania zvolte možnosť, ktorá najlepšie vystihuje problém a vykonajte zvyšné kroky potrebné pre odstránenie problému.

Nástroj Dell Diagnostics

Ak budete mať s vaším počítačom nejaký problém, vykonajte kontrolné operácie uvedené v časti „Zablokovanie a problémy so softvérom“ na strane 31 a pred kontaktovaním technickej pomoci Dell najprv spustíte nástroj Dell Diagnostics.

 **VAROVANIE:** Nástroj Dell Diagnostics funguje iba na počítačoch Dell.

 **POZNÁMKA:** Médium *Drivers and Utilities* (Ovládače a nástroje) je a nemusí tvoriť súčasť dodávky vášho počítača.

Pozri *Technologickú príručku Dell* pre zobrazenie informácií o konfigurácii vášho počítača a uistite sa, že zariadenie, ktoré chcete testovať, je zobrazené v programe Nastavenie systému a je aktívne.

Spustíte nástroj Dell Diagnostics z pevnej jednotky alebo z nosiča *Drivers and Utilities*.

Spustenie Dell Diagnostics z pevného disku

Nástroj Dell Diagnostics je umiestnený v skrytej oblasti diagnostickej pomôcky na vašom pevnom disku.

 **POZNÁMKA:** Ak váš počítač nedokáže zobrazíť obraz na obrazovke, pozrite „Ako kontaktovať spoločnosť Dell“ na strane 51.

1. Presvedčte sa, či je počítač pripojený k fungujúcej elektrickej zásuvke.
2. Zapnite (alebo reštartujte) váš počítač.
3. Keď sa zobrazí logo DELL™, stlačte ihneď kláves <F12>. V ponuke zavádzania zvolíte **Diagnostics** (Diagnostika) a stlačte <Enter>.

 **POZNÁMKA:** Ak čakáte pridlho a zobrazí sa logo operačného systému, vyčkajte, kým neuvidíte pracovnú plochu Microsoft® Windows®. Potom vypnite počítač a pokúste sa znovu.

 **POZNÁMKA:** Ak sa zobrazí hlásenie, že nebola nájdená žiadna oblasť s diagnostickou pomôckou, spustite nástroj Dell Diagnostics z média *Drivers and Utilities* (Ovládače a nástroje).

4. Na spustenie nástroja Dell Diagnostics z partície diagnostickej pomôcky na pevnom disku stlačte ľubovoľný kláves.

Spustenie nástroja Dell Diagnostics z nosiča Ovládače a pomôcky

1. Vložte nosič *Drivers and Utilities* (Ovládače a nástroje).
2. Vypnite a reštartujte počítač. Keď sa zobrazí logo DELL, stlačte ihneď kláves <F12>.

 **POZNÁMKA:** Ak čakáte prídlho a zobrazí sa logo operačného systému, vyčkajte, kým neuvidíte pracovnú plochu Microsoft® Windows®. Potom vypnite počítač a pokúste sa znovu.

 **POZNÁMKA:** Nasledujúci krok zmení poradie zavádzania systému len jednorazovo. Počas nasledujúceho spustenia počítač zavádza systém podľa zariadení definovaných v programe nastavenia systému.

3. Keď sa zobrazí zoznam zavádzacích zariadení, zvýraznite **CD/DVD/CD-RW** a stlačte <Enter>.
4. V ponuke, ktorá sa zobrazí, zvolte možnosť **Zaviest' z CD-ROM** a stlačte <Enter>.
5. Napíšte 1, čím spustíte ponuku CD a na pokračovanie stlačte <Enter>.
6. V očíslovanom zozname zvolte položku **Spustiť 32bitovú verziu nástroja Dell Diagnostics**. Ak je v zozname uvedených niekoľko verzií, zvolte tú, ktorá sa týka vášho počítača.
7. Keď sa objaví **Main menu** (hlavná ponuka) programu Dell Diagnostics zvolte test, ktorý chcete spustiť.

Obnovenie vášho operačného systému

Váš operačný systém môžete obnoviť nasledujúcimi spôsobmi:

- Funkcia Obnovenie systému vráti počítač do predchádzajúceho funkčného stavu bez toho, aby boli pritom ovplyvnené dátové súbory. Obnovovanie systému použite ako prvé riešenie obnovy vášho operačného systému a ochrany dátových súborov.
- Nástroj Dell Factory Image Restore obnoví pevný disk do stavu, v ktorom bol pri zakúpení počítača. Tento postup natrvalo zmaže všetky dáta na pevného disku a odstráni všetky programy, ktoré boli nainštalované po nadobudnutí počítača. Nástroj Dell Factory Image Restore používajte, len ak Obnovenie systému nedokázalo vyriešiť problém vášho operačného systému.

- Ak ste s počítačom dostali disk Operating System, môžete ho použiť na obnovu vášho operačného systému. Avšak použitie disku Operačný systém tiež vymaže všetky údaje, ktoré sú na pevnom disku. Tento disk použite len vtedy, ak nástroj Obnovenie systému nevyriešil problém s operačným systémom.

Obnovenie systému

Operačný systém Windows poskytuje voľbu Obnovenie systému, ktorá vám umožňuje vrátiť počítač do skoršieho prevádzkového stavu (bez vplyvu na dátové súbory), ak zmeny hardvéru, softvéru alebo iných systémových nastavení spôsobili neželanú zmenu tohto stavu. Akékoľvek zmeny, ktoré nástroj Obnovenie systému vykoná na vašom počítači, sú v plnom rozsahu vratné.

 **VAROVANIE:** Dátové súbory pravidelne zálohujte. Obnovenie systému nesleduje dátové súbory, ani ich neobnovuje.

 **POZNÁMKA:** Postupy v tomto dokumente sa vzťahujú na implicitné nastavenie zobrazovania systému Windows, takže sa nemusia vzťahovať na váš počítač Dell™, ak ste ho nastavili na zobrazenie Windows Classic.

Spustenie nástroja Obnovenie systému

1. Kliknite na **Štart** .

2. Do poľa **Spustiť vyhľadávanie** zadajte výraz `Obnovenie systému` a stlačte kláves <Enter>.

 **POZNÁMKA:** Môže sa zobrazit' okno **Kontrola používateľských kont**. Ak máte na počítači práva správcu, kliknite na **Pokračovať**; v opačnom prípade kontaktujte svojho správcu, aby ste mohli v požadovaných úkonoch pokračovať.

3. Kliknite na **Ďalej** a postupujte podľa ďalších pokynov na obrazovke.

V prípade, že Obnovenie systému problém nevyrieši, môžete poslednú systémovú obnovu vrátiť späť.

Zrušenie posledného obnovenia systému

 **POZNÁMKA:** Skôr než počítač uvediete do predošlého prevádzkového stavu, uložte a zatvorte všetky otvorené súbory a ukončite akékoľvek otvorené programy. Nenahradzujte, neotvárajte ani neodstraňujte žiadne súbory alebo programy, kým sa neskončí obnovenie systému.

1. Kliknite na **Štart** .

2. Do poľa **Spustiť vyhľadávanie** zadajte výraz `Obnovenie systému` a stlačte kláves <Enter>.

3. Kliknite na **Vrátiť späť posledné obnovenie** a kliknite na **Ďalej**.

Dell Factory Image Restore

 **VÝSTRAHA:** Pri použití nástroja Dell Factory Image Restore sa natrvalo zmažú všetky dáta na pevnom disku a odstránia všetky programy alebo ovládače nainštalované po nadobudnutí počítača. Ak je to možné, skôr ako tieto možnosti využijete, zálohujte si dáta. Nástroj Dell Factory Image Restore používajte, len ak Obnovenie systému nedokázalo vyriešiť problém vášho operačného systému.

 **POZNÁMKA:** Na niektorých počítačoch alebo v niektorých krajinách nemusí byť nástroj Dell Factory Image Restore k dispozícii.

Nástroj Dell Factory Image Restore používajte len ako posledný spôsob obnovy operačného systému. Táto možnosť prinavrátí prevádzkový stav vášho pevného disku, v akom sa nachádzal, keď ste počítač zakúpili. Akékoľvek programy alebo súbory, ktoré ste pridali po nadobudnutí počítača—vrátane dátových

súborov—sa natrvalo z pevného disku vymažú. Dátové súbory zahŕňajú dokumenty, tabuľky, e-mailové správy, digitálne fotografie, hudobné súbory atď. Ak je to možné, pred použitím nástroja Dell Factory Image Restore všetky dáta zálohujte.

Dell Factory Image Restore

1. Zapnite počítač. Keď sa zobrazí logo Dell, stlačte niekoľkokrát <F8>, čím sa dostanete do okna **Rozšírené možnosti štartu systému Vista**.
2. Zvoľte **Oprava vášho počítača**.
3. Zobrazí sa okno **Možnosti obnovy systému**.
4. Zvoľte rozloženie klávesnice a kliknite na **Ďalej**.
5. Pre prístup k možnostiam obnovy sa musíte prihlásiť ako miestny používateľ. Prístup k príkazovému riadku získate zadaním výrazu `administrator` do poľa **Meno používateľa** a kliknutím na tlačidlo **OK**.

6. Kliknite na položku **Dell Factory Image Restore**. Zobrazí sa uvítacia obrazovka **Obnovenie výrobného obrazu Dell**.

 **POZNÁMKA:** V závislosti od vašej konfigurácie možno budete musieť zvoliť **Dell Factory Tools** a potom **Dell Factory Image Restore**.

7. Kliknite na položku **Ďalej**. Zobrazí sa obrazovka **Potvrdiť zmazanie dát**.

 **VAROVANIE:** Ak nechcete pokračovať s Factory Image Restore, kliknite na **Zrušiť**.

8. Zaškrtnite políčko, aby ste potvrdili, že chcete pokračovať v preformátovaní pevného disku a obnovení systémového softvéru do stavu z výroby a potom kliknite na **Ďalej**.

Obnovovací proces sa spustí a jeho dokončenie môže trvať päť a viac minút. Po obnovení operačného systému a v výrobe nainštalovaných aplikácií na výrobný stav sa zobrazí hlásenie.

9. Kliknutím na tlačidlo **Dokončiť** reštartujete systém.

Reinštalácia operačného systému

Skôr než začnete

Ak sa rozhodujete opätovne nainštalovať operačný systém Windows, aby ste vyriešili problémy s novo nainštalovaným ovládačom, skúste najskôr použiť Vrátenie zmien ovládača zariadenia Windows. Ak Vrátenie ovládača zariadenia problém nevyrieši, použite Obnovenie systému, čím vrátite váš operačný systém do stavu, v akom sa nachádzal pred inštaláciou nového ovládača zariadenia. Pozrite časť „Obnovenie systému“ na strane 39.

 **VAROVANIE:** Skôr než vykonáte inštaláciu, zálohujte všetky dátové súbory na hlavný pevný disk. Pri klasických konfiguráciách pevných diskov je hlavný pevný disk ten, ktorý počítač deteguje ako prvý.

Pre reinstaláciu systému Windows potrebujete nasledovné:

- médium *Dell Operating System*,
- médium *Dell Drivers and Utilities*.

 **POZNÁMKA:** Nosič *Drivers and Utilities Dell* [Ovládače a pomôcky Dell] obsahuje ovládače, ktoré boli nainštalované počas montáže počítača. Nosič *Drivers and Utilities Dell* použite na zavedenie všetkých požadovaných ovládačov. Podľa toho, z akého regiónu ste si počítač objednali, alebo či ste o nosič žiadali, nosič *Ovládače a pomôcky Dell* a nosič *Operačný systém* nemuseli byť s počítačom dodané.

Preinštalovanie systému Windows Vista®

Proces úplnej reinstalácie môže trvať 1 až 2 hodiny. Po reinstalácii operačného systému musíte tiež reinstalovať ovládače zariadenia, antivírusový program a ďalší softvér.

1. Uložte a zatvorte všetky otvorené súbory a ukončíte programy.
2. Vložte disk *Operating System*.
3. Kliknite na **Skončiť**, ak sa zobrazí hlásenie **Nainštalovať Windows**.
4. Reštartujte počítač.
5. Keď sa zobrazí logo DELL, ihneď stlačte kláves <F12>.

 **POZNÁMKA:** Ak čakáte prídlho a zobrazí sa logo operačného systému, vyčkajte, kým nevidíte pracovnú plochu Microsoft® Windows®. Potom vypnite počítač a pokúste sa znovu.

 **POZNÁMKA:** Nasledujúci krok zmení poradie zavádzania systému len jednorazovo. Počas nasledujúceho spustenia počítač zavádza systém podľa zariadení definovaných v programe nastavenia systému.

Obnovenie vášho operačného systému

6. Keď sa zobrazí zoznam zavádzacích zariadení, zvýraznite **CD/DVD/CD-RW** a stlačte <Enter>.
7. Stlačením ľubovoľného klávesu **zavedtie systém z disku CD-ROM**.
Postupujte podľa pokynov na obrazovke, aby ste dokončili inštaláciu.

Pomocník

Ak sa vyskytne problém s počítačom, môžete ho diagnostikovať a odstrániť vykonaním nasledujúcich krokov:

1. Prečítajte si „Solving Problems“ [Riešenie problémov] na strane 27 kde nájdete informácie a postupy týkajúce sa problému, ktorý sa vyskytol vo vašom počítači.
2. Viac informácií o odstraňovaní porúch nájdete v *Technologickej príručke spoločnosti Dell*.
3. Pozri „Dell Diagnostics“ [Diagnostika Dell] na strane 37, kde sú uvedené postupy, ako spustiť Dell Diagnostics.
4. Vyplňte „Diagnostic Checklist“ [Diagnostický kontrolný zoznam] na strane 50.
5. Ako pomôcku pri inštalácii a odstraňovaní problémov použite rozsiahlu škálu online služieb technickej podpory spoločnosti

Dell (**support.dell.com**). Pozri „Online Services“ [Služby online] na strane 47 pre podrobnejší zoznam online technickej pomoci Dell.

6. Ak predchádzajúce kroky problém nevyriešili, pozrite „Ako kontaktovať spoločnosť Dell“ na strane 51.

 **POZNÁMKA:** Zavolajte na oddelenie technickej podpory spoločnosti Dell z telefónu, ktorý sa nachádza v blízkosti počítača, aby vám pracovník oddelenia technickej podpory mohol asistovať pri vykonaní akýchkoľvek potrebných postupov.

 **POZNÁMKA:** Systém expresného servisného kódu Dell nemusí byť dostupný vo všetkých krajinách.

Po výzve automatizovaného telefónneho systému spoločnosti Dell zadajte kód expresnej služby, pomocou ktorého vás systém presmeruje na príslušný technický personál. Ak nemáte kód expresnej služby, otvorte priečinok **Príslušenstvo Dell**, dvakrát kliknite na ikonu **Kód expresnej služby** a postupujte podľa pokynov.

 **POZNÁMKA:** Niektoré zo služieb nie sú vždy dostupné vo všetkých krajinách mimo Spojených štátov. Požiadajte telefonicky miestneho zástupcu spoločnosti Dell o informácie o dostupnosti.

Technická podpora a zákaznícke služby

Oddelenie technickej podpory spoločnosti Dell je k dispozícii pre zodpovedanie vašich otázok týkajúcich sa hardvéru Dell. Personál oddelenia technickej podpory používa počítačové diagnostické nástroje na poskytovanie rýchlych a správnych odpovedí.

Ak sa chcete obrátiť na oddelenie technickej podpory spoločnosti Dell, prečítajte si „Skôr než zavoláte“ na strane 50 a potom si prečítajte kontaktné informácie platné pre váš región, alebo navštívte webovú lokalitu **support.dell.com**.

DellConnect™

DellConnect je jednoduchý online prístupný nástroj, ktorý umožňuje zástupcovi servisu a technickej podpory spoločnosti Dell pristupovať do vášho počítača prostredníctvom širokopásmového pripojenia, diagnostikovať problém a opraviť ho pod vašim dohľadom. Ďalšie informácie nájdete na webovej lokalite **support.dell.com** – kliknite na položku **DellConnect**.

Online služby

Informácie o produktoch a službách spoločnosti Dell nájdete na týchto webových lokalitách:

- **www.dell.com**
- **www.dell.com/ap** (iba Ázia a Tichomorská oblasť)
- **www.dell.com/jp** (iba Japonsko)
- **www.euro.dell.com** (iba Európa)
- **www.dell.com/la** (Latinská Amerika a Karibik)
- **www.dell.ca** (iba Kanada)

Prístup k technickej podpore spoločnosti Dell získate prostredníctvom nasledujúcich webových lokalít a e-mailových adries:

Webové lokality technickej podpory spoločnosti Dell

- **support.dell.com**
- **support.jp.dell.com** (iba Japonsko)
- **support.euro.dell.com** (iba Európa)

E-mailové adresy oddelenia technickej podpory spoločnosti Dell

- **mobile_support@us.dell.com**
- **support@us.dell.com**
- **la-techsupport@dell.com** (iba Latinská Amerika a Karibik)
- **apsupport@dell.com** (iba Ázia a Tichomorská oblasť)

E-mailové adresy na oddelenie marketingu a predaja spoločnosti Dell

- **apmarketing@dell.com** (iba Ázia a Tichomorská oblasť)
- **sales_canada@dell.com** (iba Kanada)

Anonymný protokol prenosu súborov (FTP)

- **ftp.dell.com**

Prihláste sa ako `anonymous` [anonymný] používateľ a ako heslo použijete svoju e-mailovú adresu.

Služba AutoTech

Automatizovaná služba technickej podpory spoločnosti Dell–AutoTech–poskytuje zaznamenané odpovede na najčastejšie otázky od zákazníkov spoločnosti Dell o prenosných a stolových počítačoch.

Keď zatelefonujete na službu AutoTech, vyberte si pomocou tlačidiel telefónu s tónovou voľbou témy, ktoré zodpovedajú vašim otázkam. Pre pokyny týkajúce sa prístupu k telefónnym číslam volania z vašej oblasti, pozri „Ako kontaktovať spoločnosť Dell“ na strane 51.

Automatizovaná služba stavu objednávky

Ak chcete skontrolovať stav objednaných produktov od spoločnosti Dell, navštívte webovú lokalitu **support.dell.com**, alebo zavolajte na automatizovanú službu stavu objednávky. Nahrávka si od vás vypýta informácie potrebné na lokalizovanie vašej objednávky a podanie

hlásenia o nej. Telefónne číslo volania z vašej oblasti o problémoch týkajúcich sa vašej objednávky, pozrite v časti „Ako kontaktovať spoločnosť Dell“ na strane 51.

Ak máte problém s objednávkou (napr. chýbajúce diely, nesprávne diely alebo nesprávna fakturácia), obráťte sa na oddelenie zákazníckych služieb spoločnosti Dell. Keď voláte, majte svoju faktúru alebo dodací list poruke. Telefónne čísla, ktoré možno volať z vašej oblasti, pozri v časti „Ako kontaktovať spoločnosť Dell“ na strane 51.

Informácie o produkte

Ak potrebujete informácie o ďalších produktoch spoločnosti Dell alebo chcete zadať objednávku, navštívte webovú lokalitu spoločnosti Dell na adrese **www.dell.com**. Ak chcete získať informácie o telefónnom čísle platnom pre váš región alebo hovoriť priamo s pracovníkom predaja, pozrite „Ako kontaktovať spoločnosť Dell“ na strane 51.

Vrátenie tovaru za účelom záručnej opravy alebo vrátenia peňazí

Pripravte všetky položky, ktoré chcete vrátiť (či už na opravu alebo na dobropis):

1. Zatelefonujte do spoločnosti Dell, kde vám poskytnú autorizačné číslo vrátenia materiálu, ktoré čitateľne napíšete na vonkajšiu stranu škatule.
2. Telefónne čísla, ktoré možno volať z vašej oblasti, pozri v časti „Ako kontaktovať spoločnosť Dell“ na strane 51.
3. Priložte kópiu faktúry a list s uvedením dôvodu, pre ktorý vraciate tovar.
4. Priložte kópiu diagnostického kontrolného zoznamu (pozrite „Diagnostický kontrolný zoznam“ na strane 50) s vyznačením testov, ktoré ste vykonali a chybovými hláseniami, ktoré uviedla aplikácia Dell Diagnostics (pozrite „Diagnostika Dell“ na strane 37).
5. Ak vraciate tovar výmenou za peniaze, priložte všetko príslušenstvo patriace k vracanému tovaru (napájacie káble, softvér, príručky ap.).
6. Zabaľte zariadenie, ktoré vraciate, do pôvodného (alebo podobného) obalu.
7. Prepravné platí odosielateľ. Odosielateľ je taktiež zodpovedný za poistenie vracaného produktu a súčasne znáša riziko jeho straty počas odoslania do spoločnosti Dell. Zásielky na dobierku sa nepovoľujú.
8. Vrátené zásielky, ktoré nespĺňajú vyššie uvedené požiadavky, budú z prijímacieho miesta spoločnosti Dell vrátené odosielateľovi.

Skôr než zavoláte

 **POZNÁMKA:** Keď budete telefonovať, pripravte si kód expresnej služby. Tento kód pomôže automatizovanému systému spoločnosti Dell efektívne presmerovať váš hovor. Systém vás taktiež môže požiadať o vašu servisnú visačku (spravidla sa nachádza na zadnej alebo spodnej strane počítača).

Nezabudnite vyplniť nasledujúci diagnostický kontrolný zoznam. Skôr než zavoláte do spoločnosti Dell, podľa možnosti zapnite počítač a volajte z telefónu v blízkosti počítača. Je možné, že vás vyzvú, aby ste pomocou klávesnice zadali určité príkazy, poslali podrobné informácie počas výkonov, alebo aby ste sa pokúsili vykonať niektoré nápravné kroky priamo na počítači. Majte pripravenú dokumentáciu k počítaču.

Diagnostický kontrolný zoznam

- Meno:
- Dátum:
- Adresa:
- Telefónne číslo:
- Servisná visačka (čiarový kód na zadnej alebo spodnej strane počítača):
- Expresný servisný kód:
- Autorizačné číslo vrátenia materiálu (ak bolo poskytnuté technickou podporou spoločnosti Dell):
- Operačný systém a verzia:
- Zariadenia:
- Rozširujúce karty:
- Ste pripojení na sieť? Áno/Nie
- Sieť, verzia a sieťový adaptér:
- Programy a verzie:

Prečítajte si dokumentáciu k operačnému systému, kde nájdete informácie o obsahu spúšťačích súborov systému. Ak je počítač pripojený k tlačiarni, každý súbor vytlačte. V opačnom prípade si pred zatelefonovaním do spoločnosti Dell zaznamenajte obsah každého súboru.

- Chybové hlásenie, zvukový signál alebo diagnostický kód:
- Popis problému a postupy, ktoré ste vykonali pri odstraňovaní problémov:

Kontaktovanie spoločnosti Dell

Telefónne číslo platné pre zákazníkov v Spojených štátoch je 800-WWW-DELL (800-999-3355).

 **POZNÁMKA:** Ak nemáte aktívne pripojenie na Internet, kontaktné informácie nájdete vo faktúre, dodacom liste, účtenke alebo v produktovom katalógu spoločnosti Dell.

Spoločnosť Dell ponúka niekoľko možností podpory a servisu online a telefonicky. Dostupnosť sa však odlišuje v závislosti od danej krajiny a produktu, a niektoré služby nemusia byť vo vašej oblasti dostupné.

Kontaktovanie spoločnosti Dell (predaj, technická podpora alebo zákaznícke služby):

1. Navštívte webovú lokalitu **support.dell.com**.
2. Overte si svoju krajinu alebo oblasť v rozbaľovacom zozname **Výber krajiny/oblasti** v spodnej časti stránky.
3. Kliknite na položku **Kontaktujte nás** na ľavej strane stránky.
4. V závislosti od konkrétnej potreby vyberte prepojenie na vhodnú službu alebo technickú podporu.
5. Vyberte vhodný spôsob kontaktovania spoločnosti Dell.

Vyhľadanie ďalších informácií a zdrojov

Ak potrebujete:

reinstalovať operačný systém.

spustiť na vašom počítači diagnostický program, reinstalovať systémový softvér, alebo aktualizovať ovládače vo vašom počítači a súbory Readme.

dozvedieť sa viac o svojom operačnom systéme, údržbe periférií, Internetu, Bluetooth®, prevádzke v sieti a e-maile.

Pozrite si:

nosič s operačným systémom.

nosič *Drivers and Utilities* [Ovládače a pomôcky].



POZNÁMKA: Aktualizácie ovládačov a dokumentácie možno nájsť na webovej stránke technickej podpory Dell™ na adrese **support.dell.com**.

Technologickú príručku spoločnosti Dell inštalovanú na vašom pevnom disku.

Ak potrebujete:

modernizovať váš počítač s novou alebo doplnkovou pamäťou alebo novým pevným diskom,

znovu namontovať alebo vymeniť opotrebovanú alebo chybnú časť.

nájsť informácie o správnej bezpečnostnej praxi pre váš počítač,

preskúmať Záručné informácie, Lehoty a podmienky (len v U.S.A.), Bezpečnostné pokyny, Informácie o predpisoch, Ergonomické informácie a Licenčnú zmluvu s konečným používateľom.

Pozrite si:

Servisnú príručku na webovej stránke technickej podpory Dell **support.dell.com**.



POZNÁMKA: V niektorých krajinách otvorenie počítača a výmena jeho častí môže spôsobiť stratu vašej záruky. Skôr ako začnete niečo robiť vo vnútri vášho počítača skontrolujte si vašu záruku a zásady vracania výrobkov.

bezpečnostné a správne dokumenty, ktoré boli dodané s vaším počítačom a pozrite si tiež domovskú stránku zhody s predpismi na adrese **www.dell.com/regulatory_compliance**.

Ak potrebujete:

nájsť svoju servisnú visačku/kód expresného servisu—s pomocou servisnej visačky musíte identifikovať svoj počítač na **support.dell.com**, alebo kontaktovať technickú podporu.

nájsť ovládače a súbory, ktoré sa dajú prevziať,
prístup k technickej podpore a k pomocníkovi k produktu,
skontrolovať stav svojej objednávky nového nákupu,
nájsť riešenia a odpovede na bežné otázky,
vyhľadať informácie o najnovších aktualizáciách, týkajúcich sa technických zmien vášho počítača alebo pokročilého technicko-referenčného materiálu pre technikov alebo skúsených používateľov.

Pozrite si:

zadnú alebo spodnú časť vášho počítača.



webovú stránku technickej podpory Dell™ na **support.dell.com**.

Technické údaje

Systémový model

Dell Studio 1555

Táto časť prináša ďalšie informácie, ktoré môžete potrebovať pri nastavovaní, aktualizácii ovládačov a modernizácii vášho počítača.

 **POZNÁMKA:** Ponuka sa môže líšiť podľa oblasti. Ďalšie informácie týkajúce sa konfigurácie vášho počítača získate kliknutím na položku **Štart**  → **Pomoc a technická podpora** a potom zvolíte možnosť zobrazenia informácií o vašom počítači.

Procesor

Typ	Cache 1. úrovne (L2)
Procesor Intel® Core™ 2 Duo	3 MB alebo 6 MB
Procesor Intel® Pentium® Dual-Core	1 MB (5,4 libry)
Procesor Intel® Celeron® Dual-Core	1 MB (5,4 libry)
Procesor Intel® Celeron®	1 MB (5,4 libry)
Cache 1. úrovne (L1)	64 KB (Intel - 32 KB na jadro)

Technické údaje

Processor

Taktovací kmitočet externej zbernice	<ul style="list-style-type: none">• Intel Core 2 Duo (800MHz/1066MHz)• Intel Pentium Dual Core (667MHz)• Intel Celeron (667Mhz)
---	---

ExpressCard

Radič ExpressCard	Intel ICH9M
Podporované karty	ExpressCard/34 (34 mm) 1,5 V a 3,3 V
Veľkosť zásuvky ExpressCard	26 kolíkov

Pamäť

Zásuvky	dve zásuvky SODIMM prístupné pre používateľa
Kapacity	1 GB, 2 GB a 4 GB
Typ pamäte	800 MHz SODIMM DDR2
Minimálna pamäť	1 GB (jeden kanál)
Maximálna pamäť	8 GB (dva kanály 4G x2)

 **POZNÁMKA:** Pamäť väčšia ako 4 GB nie je dobre podporovaná 32bitovými operačnými systémami (OS).

 **POZNÁMKA:** Pokyny k rozšíreniu vašej pamäte nájdete v *Servisnej príručke* na webovej stránke technickej podpory Dell **support.dell.com**.

Informácie o počítači

Systémová čipová sada	Intel GM45/PM45 + ICH9M
Šírka dátovej zbernice	64 bitov
Šírka zbernice DRAM	dvojkanálová (2) 64bitové zbernice
Šírka adresnej zbernice procesora	32 bitov
Flash EPROM	2 MB (5,4 libry)
Grafická zbernica	PCI-E X16
Zbernica PCI	32 bitov

Komunikácia

Typ modemu	externý modem V.92 56K USB
Radič modemu	hardvérový modem
Rozhranie modemu	univerzálna sériová zbernica (USB)

Komunikácia

Sieťové rozhranie	sieťové rozhranie LAN Ethernet 10/100/1000 MB/s na systémovej doske
Bezdrôtové rozhranie	1 x polovičné rozhranie Mini-Card pre WLAN so základnou konfiguráciou 2 x plné rozhranie Mini-Card (voliteľné) karta WWAN ExpressCard karta s bezdrôtovou technológiou Bluetooth®

Video**Diskrétné video:**

Typ videa	integrované na systémovej doske
Video radič	ATI Mobility Radeon HD 4570
Videopamäť	GDDR3 256MB/512MB

Technické údaje

Video

UMA

Typ videa	integrované na systémovej doske
Video radič	Mobile Intel GMA 4500MHD
Videopamäť	do 358 MB zdieľanej pamäte
Rozhranie na LCD	LVDS
Podpora TV	HDMI 1.2

Audio

Typ audia	audio kodek IDT 92HD73C s vysokou rozlišovacou schopnosťou
Radič audia	5.1kanálové audio s vysokou rozlišovacou schopnosťou

Audio

Stereo konverzia	24bitová (analóg-digitál a digitál-analóg)
Vnútorne rozhranie	Audio Intel s vysokou rozlišovacou schopnosťou
Vonkajšie rozhranie	zásuvka na mikrofón, zásuvka na stereofónne slúchadlá/reproduktory
Reproduktor	dva reproduktory o impedancii 4,5 ohmu a jeden subwoofer o impedancii 4 ohmy
Interný zosilňovač pre reproduktory	2 watty pre 4,5 ohmové kanály a 3 watty na kanál subwoofera
Ovládanie hlasitosti	pomocou ponuky softvérových programov alebo tlačidiel klávesnice

Rozhrania a zásuvky

Audio	zásuvka na mikrofón, dve zásuvky na slúchadlá/reproduktory
IEEE 1394a	4pólová sériová zásuvka (voliteľná)
Karta Mini-Card	jedna typu IIIA, 2 plné sloty Mini-Card
Sieťové rozhranie	zásuvka RJ-45
eSATA	jeden sedemkolíkový/ štvorkolíkový konektor eSATA/USB combo
USB	dva 4kolíkové konektory USB 2.0
Video	15pólová zásuvka
HDMI	19pólová

Displej

Typ (TrueLife)	15,6palcový WLED HD TrueLife
<i>Rozmery:</i>	
Výška	193,5 mm (7,61 palca)
Šírka	344,2 mm (13,55 palca)
Uhlopriečka	396,2 mm (15,6 palca)
<i>Maximálne rozlíšenie:</i>	
HD s TrueLife	1366 x 768
Obnovovacia frekvencia	60 Hz (5,4 libry)
Prevádzkový uhol	0° (zatvorený) do 140°
<i>Pozorovacie uhly:</i>	
Vodorovný	±40° (HD s TrueLife)
Zvislý	+15°/–30° (HD s TrueLife)

Technické údaje

Displej

Rozstup pixelov

HD s TrueLife 0,252 mm (5,4 libry)

Ovládacie prvky jas sa dá ovládať prostredníctvom klávesových skratiek (ďalšie informácie nájdete v *Technologickej príručke spoločnosti Dell.*)

Klávesnica

Počet klávesov 86 (USA a Kanada);
102 (Evropa);
105 (Japonsko);
104 (Brazília)

Rozloženie QWERTY/AZERTY/Kanji

Kamera (voliteľná)

Počet pixelov 2,0 megapixelov

Rozlíšenie videa 320 x 240 ~ 1600 x 1200 (640 x 480 pri rýchlosti 30 snímok za sekundu)

Diagonálny pozorovací uhol 66°

Dotyková podložka

Rozlišovacia schopnosť 240 cpi

polohy v smere osí X/Y (grafický stolový režim)

Veľkosť

Šírka aktívna oblasť senzora 73,09 mm (2,87 palcov)

Výška pravouhlo 40,09 mm (1,57 palca)

Batéria

Typ	4článková/6článková/ 9článková lithiontová smart
Hĺbka	48,3 mm (1,9 palca) (4/6/9článková)
Výška	20,4 mm (0,8 palca) (4/6článková) 37,8 mm (1,5 palca) (9článková)
Šírka	206,6 mm (8,13 palca) (4/6článková) 284,9 mm (11,2 palca) (9článková)
Hmotnosť	0,24 kg (0,54 libry) (4článková) 0,34 kg (0,75 libry) (6článková) 0,5 kg (1,1 libry) (9článková)

Batéria

Napätie	11,1 VDC (6/9článková) 14,8 VDC (4článková)
Nabíjacia doba (približná): Pri vypnutom počítači	4 hodiny
Prevádzková doba	Prevádzková doba batérie sa mení v závislosti od prevádzkových podmienok a za určitých podmienok sa môže v prípade veľkých nárokov na odber výrazne skrátiť. Viac informácií nájdete v <i>Technologickej príručke spoločnosti Dell</i> .
Životnosť (približná)	300 nabíjajúcich/vybíjajúcich cyklov

Technické údaje

Batéria

Teplotný rozsah:

prevádzková 0° až 35 °C (32° až 95 °F)

skladovacia -40 °C až 65 °C
(-40 °F až 149 °F)

Gombíková CR-2032
batéria

Sieťový adaptér

Vstupné napätie 100–240 VAC
115–230 VAC
(adaptér do auta
a lietadla)

Vstupný prúd 1,5 A (5,4 libry)
(maximálny) 2,5 A (adaptér do
auta a lietadla)

Vstupný kmitočet 50–60 Hz

Sieťový adaptér

Výstupný výkon 65 W alebo 90 W

Výstupný prúd 5,62 A (maximálny
(90 W) pri 4sekundových
impulzoch)

4,62 A (sústavný)

Výstupný prúd 4,34 A (maximálny
(65 W) pri 4sekundových
impulzoch)

3,34 A (sústavný)

Menovité 19,5 +/- 1 V DC
výstupné napätie

Rozmery:

65 W (rada E)

Výška 16 mm (0,6 palca)
15 mm (0,59 palca)
(adaptér do auta
a lietadla)

Sieťový adaptér

Šírka	66 mm (2,6 palca)
Hĺbka	127 mm (5,0 palca)
Hmotnosť (s káblami)	0,29 kg (0,64 palca) 0,26 kg (0,57 libry) (adaptér do auta a lietadla, bez prívodného a výstupného predlžovacieho kábla)
90 W (rada E)	
Výška	16 mm (0,6 palca)
Šírka	70 mm (2,8 palca)
Hĺbka	147 mm (5,8 palca)
Hmotnosť (s káblami)	0,345 kg (0,76 libier)

Sieťový adaptér

Teplotný rozsah:

prevádzková	0° až 35 °C (32° až 95 °F)
	0° to 40 °C (32° to 104 °F) (adaptér do auta a lietadla)
skladovacia	-40 °C až 65 °C (-40 °F až 149 °F)
	-40° to 70 °C (-40° to 158 °F) (adaptér do auta a lietadla)

Fyzikálne vlastnosti

Výška	25,3 mm až 38,9 mm (0,996 palca až 1,23 palca)
Šírka	371,6 mm (14,63 palca)

Technické údaje

Fyzikálne vlastnosti

Hĺbka 253 mm (9,96 palca)

Hmotnosť (so
4článkovou
batériou): 2,45 kg (5,4 libry)

Konfigurovateľná
na menej ako

Relatívna vlhkosť (maximálna):

prevádzková 10% až 90%
(nekondenzujúca)

skladovacia 5% až 95%
(nekondenzujúca)

Nadmorská výška
(maximálna):

prevádzková -15,2 až 3048 m
(-50 až 10 000 stôp)

Príloha

Oznámenie o produkte Macrovision

Tento výrobok je vybavený technológiou na ochranu autorských práv, ktorá je chránená určitými US patentmi a ďalšími právami na ochranu duševného vlastníctva vo vlastníctve spoločnosti Macrovision Corporation a ďalších majiteľov práv. Použitie tejto technológie na ochranu autorských práv musí byť schválené spoločnosťou Macrovision Corporation a je vyhradené len na domáce alebo iné obmedzené použitie, ak nebolo spoločnosťou Macrovision Corporation povolené ináč. Reverzné inžinierstvo alebo demontáž sú zakázané.

Register

A

AutoTech **48**

C

čipová sada **57**

D

dáta, zálohovanie **26**

DellConnect **46**

Dell Diagnostics **37**

Dell Factory Image Restore **39**

Diagnostický kontrolný zoznam **50**

disková mechanika

podporovaný rozmer diskov **23**

disky

použitie **23**

vyusunutie **24**

disky CD, prehrávanie a vytváranie **25**

disky DVD, prehrávanie a vytváranie **25**

E

e-mailové adresy

pre technickú podporu **47**

e-mailové adresy technickej podpory **47**

elektrické rozvodky, používanie **6**

energia

uchovanie **25**

F

FTP prihlasovanie, anonymné **47**

funkcie softvéru **24**

H

horizontálna a vertikálna poloha počítače **6**

I

indikátory stavu zariadenia **12**

ISP

Internet Service Provider **9**

K

káblová sieť

sieťový kábel, pripojenie **7**

kontaktovať spoločnosť Dell online **51**

L

lokality technickej podpory

celosvetovo **47**

M

Microsoft™ Windows Vista® **9**

N

nastavenie, skôr ako začnete **5**

nastavenie polohy **6**

O

Obnovenie systému **39**

obnovenie výrobného obrazu **41**

odoslanie výrobkov

k vráteniu alebo oprave **49**

ovládače a stiahnuteľné súbory **54**

P

počítač, nastavenie **5**

podpora pamäte **56**

pomoc

získanie pomoci a technickej podpory **45**

poškodenie, prevencia **5**

preinštalovanie systému Windows **39**

pripojenie

k internetu **9**

pripojenie na Internet **9**

pripojenie na sieť

oprava **29**

Register

pripôsobenie

vaša pracovná plocha **25**

vaše energetické nastavenia **25**

problémy, riešenie **27**

problémy s hardvérom

diagnostika **36**

problémy s napájaním, riešenie **29**

problémy so softvérom **31**

problémy s pamäťou

riešenie **30**

procesor **55**

produkty

informácie a zakúpenie **48**

prúdenie vzduchu, umožnenie **5**

R

riešenie problémov **27**

rozširujúca zbernica **57**

S

schopnosti počítača **24**

Sieťový adaptér

rozмеры a hmotnosť **62, 63**

Sprievodca riešením problémov
s hardvérom **36**

stav objednávky **48**

stredisko technickej podpory Dell **33**

Systémové hlásenia **34**

T

technická podpora **46**

technické údaje **55**

Technologická príručka Dell

pre ďalšie informácie **52**

telefonovanie so spoločnosťou Dell **50**

U

úspora energie **25**

V

vetranie, zabezpečenie **5**

vrátenie v záruke **49**

vyhľadanie ďalších informácií **52**

W

webová lokalita technickej podpory spoločnosti Dell **54**

Windows, preinštalovanie **39**

Windows Vista®

preinštalovanie **43**

sprievodca Program Compatibility (kompatibilita programu) **31**

Z

zákaznícky servis **46**

zálohy

vytváranie **26**

zdroje, nachádzanie ďalších **52**

